

2020

Jungschützenkurs

Feldschützen-



gesellschaft

Therwil

Theorielektion

Waffenkunde Teil 2

Kontrollfragen am Schluss



Kurze Repetition

- Was sind die vier Sicherheitsgrundregeln? Zähle sie wörtlich auf:
 - 1)
 - 2)
 - 3)
 - 4)
- Wozu macht man eine PSK?
- In welcher Tragart muss das Gewehr im Schiessstand getragen werden?
- Wie darf das Gewehr im Schiessstand abgestellt werden? (4 Merkmale am Gewehr)

Kurze Repetition

- Versuche, die 11 Hauptbestandteile des Gewehrs zu benennen.
Wenn du weniger als 9 schaffst → nochmals lernen.
- Wie lange ist das Gewehr mit aufgeklapptem Kolben?
- Was hat das Stgw 90 für eine Visierung?
- Wie schwer ist das Stgw 90 mit leerem Magazin?

→ Nachlesen im Ausbildungsgrundlagen Heft

• Kapitel 1.3 Seite 6

- Lerne die Stellungen des Sicherungshebels
- Weisser Punkt muss IMMER sichtbar sein.
- In welcher Stellung ist der Sicherungshebel auf diesem Bild?
- Durch vordrücken des Magazinhalters kann man das Magazin entnehmen.
- Durch hochdrücken des Verschlusshalters wird der Verschluss aus der Arretierung gelöst

Die wichtigsten Teile auf Seite 6



- | | |
|---|-----------------------------|
| 1 | Verschlusshalter |
| 2 | Seriefeuersperr |
| 3 | Hinterer Abzuggehäusebolzen |
| 4 | Sicherungshebel |
| 5 | Pistolengriff |
| 6 | Deckel zu Pistolengriff |
| 7 | Abzug |
| 8 | Schwenkbarer Abzugbügel |
| 9 | Magazinhalter |

Feuerarten

- Im Standschiessen gibt es nur Einzelschüsse, aber zwei Arten davon:
- Einzelfeuer
 - Es wird ein einzelner Schuss geschossen.
 - Dieser wird dann auf der elektronischen Trefferanzeige angezeigt.
 - Danach kann der nächste Schuss geschossen werden.
- Rasches Einzelfeuer (bei uns «Schiessen in Serie» genannt)
 - Es werden 2, 3, 5, 6 oder mehr Schüsse (= Serie) nacheinander geschossen.
 - Die Schüsse werden erst nach Beenden der Serie nacheinander angezeigt.
 - Erst wenn die elektronische Trefferanzeige «Bereit» anzeigt darf weitergeschossen werden.

→ Nachlesen im Ausbildungsgrundlagen Heft

• Kapitel 1.3 Seite 7

- Merke dir, welche Visiereinstellungen für das Standschiessen 300m sind
- Welche Bestandteile umfasst die «Visiervorrichtung»?

Die wichtigsten Teile auf Seite 7

Bestandteile des Diopter-Visiers:



Abbildung 7: Visier

- | | |
|---|---|
| 1 | Visierträger |
| 2 | Höhenkorrekturschraube |
| 3 | Visiertrommel |
| 4 | Diopterloch |
| 5 | Seitenkorrekturschraube |
| 6 | Hintere Zielfernrohr-Halterung (Bohrung, auf dem Bild nicht sichtbar) |

→ Nachlesen im Ausbildungsgrundlagen Heft

• Kapitel 1.3 Seite 8

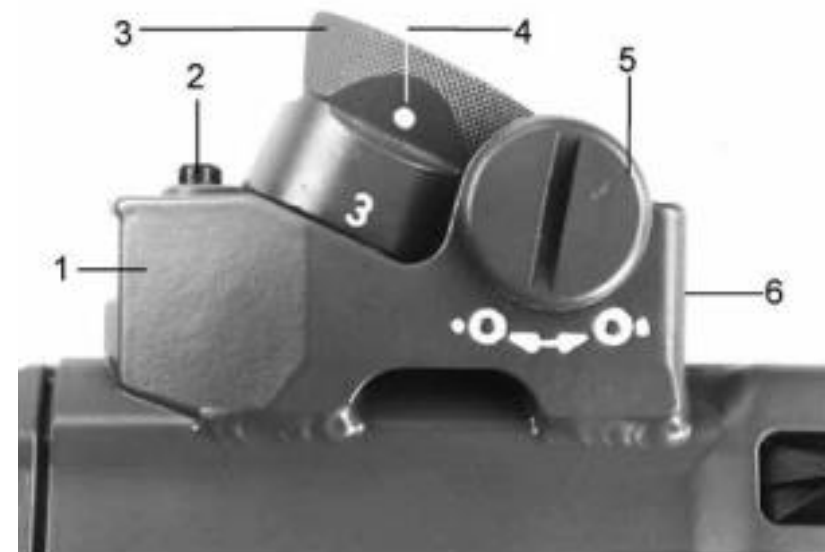
- Lies dir die Seite 8 durch
- Das Nachtkorn soll beim Schiessen immer abgeklappt sein.
(Sonst: Trefferlage = Null tief)
- Im Schützenhaus muss der Kolben IMMER ausgeklappt sein.

Die wichtigsten Teile auf Seite 8



Abbildung 8: Kornaufsatz

- | | |
|---|----------------------|
| 1 | Korntunnel |
| 2 | Korn |
| 3 | Kornschraube |
| 4 | Nachtkorn abgeklappt |
| 5 | Kornträger |

Der Zielvorgang

- Wir schauen durch das Diopterloch über das Korn auf das Ziel.
- Das Diopterloch und der Korntunnel sollen konzentrisch (genau eingemittet) übereinander liegen.
- Das Korn liegt in der Mitte des Ziels. (Zielbild «Fleck»)
- Das Auge kann nicht alle 3 Elemente (Diopterloch, Korntunnel und Zielscheibe) scharf sehen.
 - Deshalb soll man das Auge auf das Korn scharf stellen.

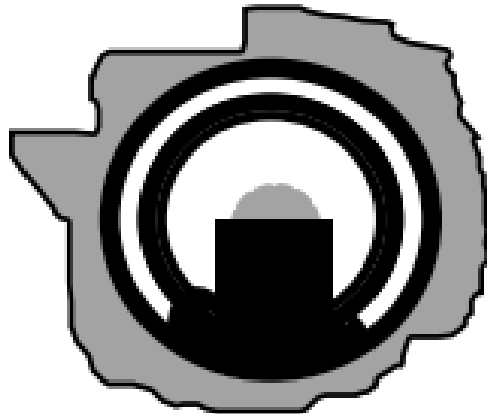

Zielbild «Fleck»
Kombinierte Scheibe A



Zielbild «Fleck»
Kombinierte Feldscheibe B

Wartung der Waffe

- **Kapitel 2.3 Seite 18**

- Der Lauf muss vor jedem Schiessen ausgestossen (=von Fett befreit) werden
- Nach jedem Schiessen ist das Gewehr kurz zu reinigen. Das nennt man «Parkdienst»
- Lies nach, wie der Parkdienst geht.



Kontrollfragen

→ Antworten per Mail an thomas.grenal@fsg-therwil.ch

1. In welcher Stellung ist der Sicherungshebel auf dem Bild auf Seite 6 (resp. hier in der Lektion abgebildet)?
2. Der weisse Punkt muss immer sichtbar sein.
 - a) Wo ist der weisse Punkt?
 - b) Was macht der weisse Punkt?
3. Wird bei uns in der Feuerart «Serief Feuer» geschossen?
4. Darf man mit umgeklapptem Kolben in den Schiessstand?
5. Wie heisst das übliche Zielbild und was heisst das?
6. Wann macht man den Parkdienst?

Feldschützen-



gesellschaft

Therwil

Bis zum
nächsten Mal!